



# NEW HOLLAND

## D125C D150C D180C



	D125C	D150C	D180C
POTENCIA MAXIMA	103 kW/138 hp	121 kW/162 hp	173 kW/232 hp
PESO OPER. MAX.	14.804 kg	18.030 kg	22.790 kg
MATERIAL RODANTE	LT, WT, LGP	XLT, WT, LGP	LT, XLT, WT, LGP

**AUSTRAL**  
DESDE 1968

[info@austral.com.ec](mailto:info@austral.com.ec)

# MIENTRAS CONTINUEMOS CONSTRUYENDO SIEMPRE HABRÁ UN VIAJE PARA REALIZAR

**FLEXIBILIDAD  
HIDROSTÁTICA: +19%  
DE DESEMPEÑO**

**SOLUCIONES  
ELECTRÓNICAS  
TOTALMENTE  
INTEGRADAS: MEJOR  
COMODIDAD DE LA  
CATEGORÍA**

**ACCESOS AL NIVEL  
DEL PISO  
MANTENIMIENTO  
RÁPIDO Y FÁCIL**



# ENDO CAMINOS, AR



\*Verify the availability in your country

**AUSTRAL**  
EQUIPO 1968

MATRIZ CUENCA: AV. ESPAÑA 18-96 Y GIL RAMÍREZ DÁVALOS ESQUINA (593-7) 2 866 999  
SUCURSAL QUITO: AV. GALO PLAZA LASSO N55-011 Y CÉSAR BORJA (593-2) 2 815 225  
SUCURSAL GUAYAQUIL: VÍA A DAULE KM 4,5 FRENTE AL KFC (593) 99 483 5790

# PRODUCTIVIDAD NEW HOLLAND



## DEL LÍDER DE MOTORES INDUSTRIALES

- FPT inventó la tecnología «Common Rail» en los años 80.
- New Holland hace parte de CNH Industrial, la cual produce alrededor de 600.000 motores industriales por año.
- Nuestros motores son aplicados no solo en equipamientos de terraplanaje, sino también en camiones, equipamientos agrícolas, marítimos y aplicaciones militares.
- Estos volúmenes de producción en masa y nuestras inversiones substanciales nos permitirá ofrecerle lo que hay de mejor y la única tecnología comprobada, que reducirá sus costes operacionales.
- Nuestros motores están aprobados para funcionar con 20% de biocombustible reduciendo aun más los impactos ambientales.

**-10% DE  
COMBUSTIBLE**



## **SIMPLEMENTE MAS POTENCIA DISPONIBLE**

- La combustión del motor es más eficiente: ella emplea solamente el aire atmosférico y ocurre en alta temperatura, asegurando el mejor rendimiento del motor en materia de potencia y eficiencia de combustible.
- La tecnología "Common Rail" con la inyección multipunto reduce las vibraciones transmitidas para el operador.
- El ventilador de la transmisión hidrostática (D150C y D180C) suministra flujo de aire solamente cuando necesario, economizando energía y reduciendo el ruido.

# FLEXIBILIDAD HIDROSTÁTICA

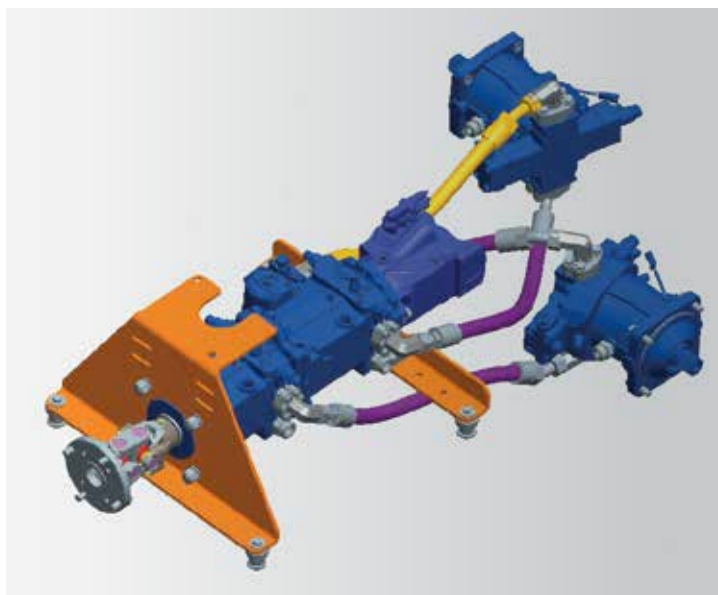

## LAYOUT DOBLE VÍA (“DUAL PATH”)

La transmisión hidrostática asegura siempre el suministro de energía en la cantidad exacta del torque necesario para el trabajo, evitando patinaje. La potencia del motor es literalmente disociada de la transferencia de rotación. El tractor puede fácilmente girar bajo carga para mayor productividad. Por tener menos componentes que una solución completamente mecánica, el mantenimiento es más rápido, más fácil y más barato.



## CONTROL PROPORCIONAL DEL TRACTOR

La función exclusiva Control Proporcional del Tractor (PDC - de la sigla en inglés Proportional Dozer Control) suministra lo mejor de la categoría en materia de control de velocidad. Tras establecer el rango de velocidad deseado (elegido entre 15 rangos), el operador puede modular los movimientos del tractor (dozer) apenas moviendo el joystick hacia adelante o hacia atrás. El PDC asegura movimientos suaves para el mejor trabajo de emparejamiento y operación más confortable.

El operador también puede elegir entre tres velocidades de reacción de viraje e inversión para mayor productividad y comodidad.



## MANDO FINAL TRIPLE

El mando final triple agrega una reducción planetaria al estándar doble existente. Con esta solución, la transmisión hidrostática puede trabajar a velocidad más rápida reduciendo la presión total y por tanto, el esfuerzo sobre los componentes individuales. Los dos mandos finales están directamente fijados al chasis principal para mejor distribución del esfuerzo y fácil desmontaje en caso de mantenimiento extraordinario.



## ORUGAS DE LARGA VIDA

Para las condiciones más difíciles, New Holland puede ofrecer las orugas de Larga Vida o ALT (de la sigla en inglés Advanced Life Tracks).

Esta solución exclusiva substituye el estándar de orugas lubricadas y puede doblar la vida útil del material rodante reduciendo el coste total del usuario del nuevo Dozer "serie C". Todos las orugas de New Holland poseen un perfil de corte específico para reducir el esfuerzo de dirección y daños al suelo.

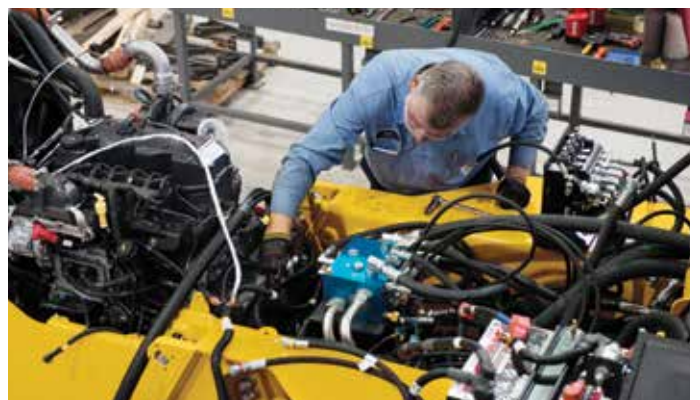

## CHASIS PRINCIPAL MONOBLOCK

Todos los componentes vitales del tractor como el motor y la transmisión, están ensamblados e integrados dentro del nuevo chasis. Todos los esfuerzos típicos del tractor son igualmente distribuidos reduciendo el desgaste de componentes y asegurando años de excelente desempeño. El concepto modular resulta en servicios e inspecciones más rápidas.

# CABINA CONFORTABLE



## MANDOS EN LA PUNTA DE LOS DEDOS

Disfrutarás de la comodidad del asiento con alta absorción de vibraciones. Podrás concentrarte enteramente en el trabajo y trabajar confortablemente con los dos joysticks. El panel de control está puesto de forma ergonómica delante de ti. Las funciones hidrostáticas e hidráulicas son activadas apenas con dos teclas y no hay más hojancas para acoplar. El poderoso sistema de aire acondicionado colocado en la parte de atrás de la cabina en un sitio libre de polvo, mantiene un clima interno ideal en todos los momentos a través de varias salidas de ventilación.

## EL MEJOR CONTROL DE HOJA DE LA CATEGORÍA

Las funciones de la hoja y del ripper están posicionadas en la consola del lado derecho. El ripper puede ser fácilmente controlado con el nuevo joystick.

El control de la hoja rediseñado ofrece nuevos recursos que han mejorado la comodidad y la productividad del operador: la función de fino acabado reduce instantáneamente el flujo de aceite en un 50% para el control preciso de la hoja; el recurso de sacudimiento automático hace con que los materiales pegajosos se despeguen de la hoja. Los tres modos de dirección (rápido/mediano/lento), la sensibilidad de la hoja e velocidad de retroceso, pueden ser definidos en la computadora de bordo.

La Serie C también puede ser solicitada con orientación Laser/GPS lista, con el cableado de los componentes montado de fábrica. Podrás elegir la configuración de hoja que necesites: PAT, Recta o Semi-U.

## TRANSPORTE FÁCIL

Para máquinas (D150C y D180C) equipadas con hoja PAT, está disponible una versión plegable, que disminuye el ancho de transporte para 3 metros facilitando el transporte, sin necesidad de autorización especial.

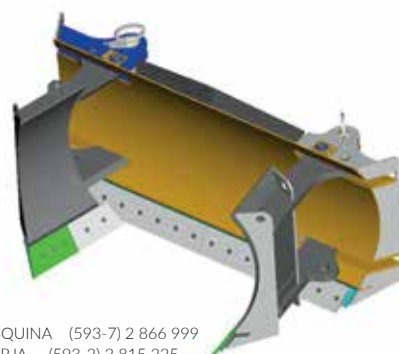





## INTERVALOS DE LIMPIEZA PROLONGADOS CON EL VENTILADOR REVERSIBLE DE LOS RADIADORES

El paquete de refrigeración "en forma de V", disponible para los dos modelos mayores, permite espacio libre alrededor del radiador, para que la superficie de refrigeración quede expuesta, volviendo más fácil la limpieza de todas las piezas (intercooler, líquido de enfriamiento y radiador de aceite). Como los radiadores no están sobrepuestos, el ventilador reversible limpia los coolers de forma más eficaz y los mantiene funcionando de forma más eficiente, aun en condiciones de mucho polvo. El ventilador reversible puede ser activado manualmente o automáticamente y suministra flujo de aire solamente cuando necesario.

## MENOS MANTENIMIENTO

Para el regreso más rápido de la inversión, todos los principales intervalos de mantenimiento han sido prolongados resultando en mayor tiempo en actividad: **Aceite y filtros del sistema Hidráulico/Hidroestático 2.000 hs - Filtro de aceite del motor: 500 hs - Líquido de enfriamiento del motor: 2.000 hs.**



Los filtros, nivel del aceite hidráulico, controles de presión y válvula de control principal, pueden ser fácilmente alcanzados desde el piso, en el lado derecho de la máquina.



Todos los componentes eléctricos están agrupados en el lado izquierdo: baterías, caja de fusibles e interruptor eléctrico principal están bien al alcance. Los dos paneles laterales están protegidos por un sistema de bloqueo y su espesor ofrece buena protección.



Los principales puntos de engrase están convenientemente agrupados en ambos lados del chasis, para que el operador no pierda tiempo al engrasar.



El control del filtro de aire y de aceite y los puntos de llenado están agrupados en el lado derecho bajo la amplia protección. La amplia superficie abierta y la apertura de 90 grados ofrecen espacio de sobra para el técnico trabajar en el motor.

# FLEETFORCE™

## LLEVE EL CONTROL DE SU FLOTA.



FleetForce es el sistema de monitoreo a distancia New Holland que recopila información sobre el desempeño de la máquina y de su ubicación, y la presenta en un formato de fácil utilización. Con el apoyo del experto en el área de su distribuidor, podrá lograr mayor eficiencia, menor costo operativo y mayor rentabilidad.

**FleetForce se puede utilizar en cualquier máquina New Holland o de otra marca, en vehículos de servicios y en cualquier vehículo de su flota.**



**AUSTRAL**  
DESDE 1968

MATRIZ CUENCA: AV. ESPAÑA 18-96 Y GIL RAMÍREZ DÁVALOS ESQUINA (593-7) 2 866 999  
SUCURSAL QUITO: AV. GALO PLAZA LASSO N55-011 Y CÉSAR BORJA (593-2) 2 815 225  
SUCURSAL GUAYAQUIL: VÍA A DAULE KM 4,5 FRENTE AL KFC (593) 99 483 5790

### MAXIMIZACIÓN DE LA PRODUCTIVIDAD DE SU FLOTA

Permite un gran desempeño y brinda información vital sobre su máquina. Con este equipo, podrá:

- Identificar las máquinas que no se utilizan o las que se utilizan demasiado.
- Comparar el desempeño o la tendencia de las máquinas en el consumo de combustible a lo largo de las jornadas.
- Evaluar las alarmas de la máquina para optimizar el uso.
- Configurar el sistema para recibir por correo electrónico los registros de funcionamiento de la máquina, las señales de alerta de mantenimiento programadas y las alertas de seguridad.

### PLANEAMIENTO EFICAZ:

- Controle su flota tras conocer las tendencias de desempeño de la máquina y la eficiencia del operador.

### MAYOR RENTABILIDAD:

- Su concesionario puede ayudarlo a aumentar la productividad de su flota analizando la información de la máquina, como por ejemplo, datos referentes al tiempo ocioso o máquinas que necesitan mantenimiento y piezas. Es decir, todo lo necesario para maximizar la eficiencia del servicio.

CARACTERÍSTICAS DEL PLAN	BÁSICO	AVANZADO
<b>ADMINISTRACIÓN DE LA FLOTA</b>		
Localización y ejecución de "ping" (prueba) de las máquinas para la administración del proyecto.		
Informe de horas de la máquina.		
<b>MANTENIMIENTO PLANEADO</b>		
Planeamiento y organización de los intervalos de mantenimiento.		
<b>SEGURIDAD</b>		
Cerca geográfica electrónica (GeoFence): notificaciones sobre las acciones no planeadas en tiempo real.		
Toque de recogida (CurFew).		
<b>ANÁLISIS E INFORME DE USO</b>		
Informes sobre el tiempo ocioso, motor encendido, tiempo de desplazamiento y uso de la máquina.		
<b>ANÁLISIS DEL DESEMPEÑO</b>		
Carga de datos del motor para comparar las máquinas y las operaciones con el objeto de identificar las tendencias de operación.		
<b>DATOS E INFORMES SOBRE EL COMBUSTIBLE</b>		
Datos sobre el consumo para hacer un seguimiento del uso de una máquina o de toda la flota.		
<b>PARÁMETROS DE FUNCIONAMIENTO MECÁNICO</b>		
Acompaña las características operativas de la máquina: temperatura, presión, Alertas para parámetros fuera del alcance y parámetros CaN-bus para diagnósticos y solución de problemas.		

### PAQUETE DE LICENCIAS

- El paquete básico utiliza las entradas esenciales del contacto de la llave de ignición, detección de movimiento y rastreo por GPS para poder recopilar toda la información y los informes necesarios.
- El paquete avanzado agrega datos de control personalizados y otra información exclusiva que no se encuentra en otros sistemas de monitorio a distancia a través de nuestro datos CaN-bus.

Ambos paquetes ofrecen una licencia por hasta cinco años.

## ESPECIFICACIONES



### MOTOR

Modelo .....	Motor FPT F4HFA613L Compatible con Tier 2 (directrices etapa II UE)
Cilindros .....	6
Cilindrada .....	6,7 L
Inyección combustible .....	Directa
Filtro combustible .....	Giratorio con colador en línea
Admisión de aire .....	Flujo cruzado
Enfriamiento .....	Líquido
Rotaciones del motor .....	RPM
Alta - sin carga .....	2200 +/- 50
Nominal - plena carga .....	2000
Ralentí .....	800 +/- 25
Potencia SAE J1349:	
Neta .....	125 hp - 95 kW @ 2000 rpm
Bruta .....	138 hp - 103 kW @ 1800 rpm
<b>Lubricación del Motor</b>	
Bomba .....	Sumidero con placa de profundidad / boquillas presurizadas sobre el pistón
Ángulos de operación de la bomba:	
Lado a lado .....	35°
Frente al fondo .....	45°
Radiador:	
Área del núcleo .....	0,26 m <sup>2</sup>
Hileras de tubos .....	25
<b>Ventilador</b>	
Diámetro .....	662 mm
Relación .....	1,1:1



### TRANSMISIÓN

<b>Hidrostática doble vía</b>	
Bomba .....	Pistón axial variable
Motor .....	Pistón axial variable
Máxima fuerza de tracción* .....	213,5 kN (21771 kg.f)
Transmisión .....	Control electrónico de trayectoria recta de una sola hojanca
Filtro de aceite .....	2 micrones, giratorio, reemplazable
<b>Velocidades de desplazamiento*</b>	
Adelante .....	0 - 9,3 km/h
Atrás .....	0 - 9,3 km/h
Frenos de estacionamiento .....	Reforzado, aplicado por resorte, liberado por presión hidráulica
Frenos de dirección .....	Hidrostáticos
Mando final .....	2 engranajes cónicos con reducción para planetario de salida
Relación .....	61,4:1
<b>Refrigeración transmisión</b>	
Tipo .....	Aceite / Aire
Área del núcleo .....	0,41 m <sup>2</sup>



### SISTEMA ELÉCTRICO

Alternador .....	120 A
Baterías (2) .....	12-voltios, bajo mantenimiento 925 A CCA a 18°C



### CABINA Y MANDOS

Cabina ROPS/FOPS; Asiento con suspensión neumática; Cinturón de seguridad; Reposabrazos ajustable; Apoyo para los pies; Área de almacenamiento herramientas; Revestimiento superior; Alfombra; Espejo; Nivel de ruido 78dbA.

### Luces:

Filtro de aire; Alternador; Indicador de diagnóstico de falla; Temperatura del enfriamiento del motor; Presión de aceite del motor; Filtro hidráulico; Nivel bajo de combustible; Freno de estacionamiento aplicado; Indicador de mantenimiento próximo; Filtro de la transmisión; Presión de carga de la transmisión.

### Instrumentos:

Tensión batería; Diagnóstico digital horómetro/tacómetro/recordatorio de servicio; Nivel de combustible; Temp. aceite transmisión; Indicador giro transmisión; Temp. agua.

### Avisos sonoros:

Temp. refrigerante motor; Presión aceite motor; Nivel bajo de combustible; Presión carga transmisión; Temp. transmisión/hidráulico; Limpiador trasero cabina; Espejo interior; Radio.



### SISTEMA HIDRÁULICO

Caudal bomba a 2200 RPM .....	140 l/min
Presión máxima .....	206 bar (2988 lb/pul <sup>2</sup> )
<b>Cilindro de elevación</b> .....	n° 2
Diámetro interno .....	108 mm
Diámetro vástago .....	50,8 mm
Recorrido .....	488 mm
<b>Cilindro de angulación</b> .....	n° 2
Diámetro interno .....	114,3 mm
Diámetro vástago .....	63,5 mm
Recorrido .....	465,7 mm
<b>Cilindro de inclinación</b> .....	n° 1
Diámetro interno .....	127 mm
Diámetro vástago .....	63,5 mm
Recorrido .....	148,3 mm



### CAPACIDADES

Tanque de combustible .....	322 l
Aceite motor c/filtro .....	16,4 l
Aceite motor s/filtro .....	15,6 l
Sistema enfriamiento motor .....	32,5 l
Depósito hidráulico .....	98,4 l
Mando final (por lado) .....	14,2 l
Rodillos inferiores (s/u) .....	0,275 l
Rueda guía (c/u) .....	0,225 l
Rodillos superiores - c/u .....	0,334 l



### ORUGA

Ajuste de tensión .....	Hidráulico
Chasis .....	Suspensión oscilante con viga de ecualización y eje pivotante
Paso eslabón de oruga .....	175 mm
Altura zapata oruga .....	52,5 mm
Diámetro perno .....	36,58 mm
<b>Diámetro del buje</b>	
Oruga SALT .....	62 mm
Oruga ALT .....	79 mm
<b>Zapatillas oruga por lado</b> .....	43
Rodillos inferiores por lado .....	7
Rodillos superiores por lado .....	2
Diámetro riel rodillo oruga .....	190 mm

\*Medido usando zapata de oruga estándar. Aumenta las velocidades de desplazamiento en un 4% y reduce la fuerza de tracción en un 4% con la zapata de oruga ALT opcional.

## Oruga sobre el suelo

Área zapata	
508 mm.....	26323 cm <sup>2</sup>
559 mm.....	28965 cm <sup>2</sup>
660 mm.....	34199 cm <sup>2</sup>
762 mm.....	39484 cm <sup>2</sup>

## HOJA

Paso de hoja variable.....	55+/- 5°
Velocidad de elevación – por segundo.....	503 mm
Borde de corte.....	Reversible, reemplazable
Ancho.....	203,2 mm



## RIPPER

Penetración Máx.....	478 mm
Ancho.....	1711 mm
Corte.....	1635 mm
Batalla.....	424 mm
Número máx. de dientes.....	3
Espaciamiento entre dientes c/3 dientes.....	785 mm
Cilindro hidráulico.....	Doble acción
Diámetro.....	102 mm
Recorrido.....	254 mm
Vástago.....	51 mm

## PESO DE OPERACIÓN

Unidad con cabina, tanque combustible lleno, operador de 77 kg, defensa lateral, guías de oruga, alarma marcha atrás, bocina, luces y enganche de recuperación trasero.

	Peso (kg)
Material rodante LT (PAT)	14.122
Material rodante WT (PAT)	14.594
Material rodante LGP (PAT)	14.804

PESOS ADICIONALES	Peso (kg)
Barra de tracción	66
Ripper (3 dietes)	1043
Guincho	23

ZAPATA ALT - POR ORUGA	Peso (kg)
20" (508 mm)	1138
22" (559 mm)	1211
26" (660 mm)	1296
30" (762 mm)	1401
Protección central contra piedras	134
Protección florestal	63

## OPCIONES DE ORUGA Y ZAPATA

ORUGA LARGA - LT	
508 mm	Garras cerradas y SALT
508 mm	Garras abiertas y ALT
559 mm	Garras cerradas y SALT
559 mm	Garras abiertas y ALT

ORUGA ANCHA y BAJA PRESSION SOBRE EL SUELO - WT y LGP	
559 mm	Garras cerradas y SALT
559 mm	Garras abiertas y ALT
660 mm	Garras cerradas y SALT
660 mm	Garras abiertas y ALT
762 mm	Garras cerradas y SALT
762 mm	Garras abiertas y ALT

# D125C

## DIMENSIONES

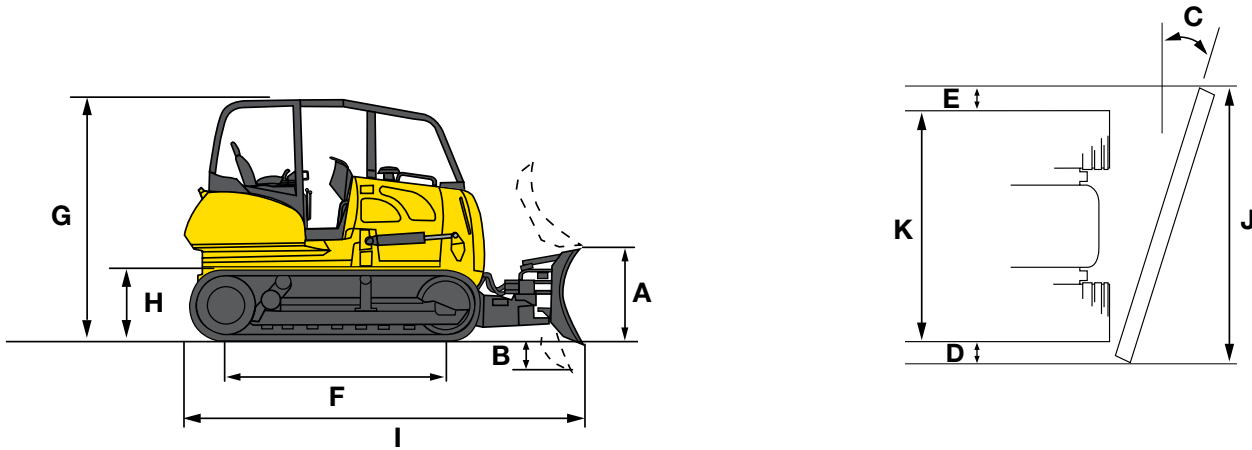

Los diseños de línea son apenas para fines ilustrativos y pueden no ser una representación exacta del equipamiento.

MODELO DE MÁQUINA		LT (de LONG TRACK)	WT (de WIDE TRACK)	LGP (de LOW GROUND PRESSURE)
<b>HOJAS</b>				
Ancho de hoja	mm	3048	3353	3353
Capacidad de la hoja SAE	m <sup>3</sup>	2,87	3.18	3.18
<b>A</b> Altura de la hoja	mm	1120	1120	1120
Elevación de la hoja por encima del suelo	mm	956	956	956
<b>B</b> Profundidad de excavación	mm	539	590	590
<b>C</b> Ángulo de la hoja en ambas direcciones	°	25	25	25
Inclinación hoja en cada punta (hasta 8,3°)	mm	430	450	450
<b>D</b> Alcance	mm	380	370	319
<b>E</b> Alcance de corte	mm	24	12	63
<b>ORUGA</b>				
Trochas	mm	1830	2030	2030
Ancho máx. de la zapata	kg	559	660	762
<b>F</b> Oruga sobre el suelo	mm	2590	2590	2590
Área de la oruga sobre el suelo	m <sup>2</sup>	2,90	3.42	3.95
Presión sobre el suelo	kg/cm <sup>2</sup>	0,44 *	0,37 *	0,32 *
<b>DIMENSIONES</b>				
<b>G</b> Altura hasta el tope de la cabina	mm	2948	2948	2948
<b>H</b> Batalla	mm	330	330	330
<b>I</b> Largo				
- Hoja recta con barra de tracción	mm	5080	5080	5080
- Hoja recta con ripper	mm	6150	6150	6150
Ancho				
- Hoja recta	mm	3048	3353	3353
<b>J</b> Hoja en ángulo	mm	2773	3050	3050
<b>K</b> Sobre la oruga	mm	2396	2692	2794

\*con zapatas de 559 mm - \*\* con zapatas de 660 mm - \*\*\*con zapatas de 762 mm

NOTA: La medida de batalla y las dimensiones de altura en general son con las garras completamente hundidas.

Adicionar 52,5 mm si la unidad está en suelo firme.



## ESPECIFICACIONES



### MOTOR

Modelo .....	Motor FPT F4HFA613F Compatible con Tier 2 (directrices etapa II UE)
Cilindros .....	6
Cilindrada .....	6,7 L
Inyección combustible .....	Directa "common rail"
Filtro combustible .....	Giratorio con colador en línea
Admisión de aire .....	Flujo cruzado
Enfriamiento .....	Líquido
Rotaciones del motor .....	RPM
Alta - sin carga .....	2200 +/- 50
Nominal - plena carga .....	2000
Ralentí .....	800 +/- 25
Potencia SAE J1349:	
Neta .....	149 hp - 111 kW @ 2000 rpm
Bruta .....	162 hp - 121 kW @ 1800 rpm
<b>Lubricación del Motor</b>	
Bomba .....	Sumidero con placa de profundidad c/ boquillas presurizadas sobre el pistón
Ángulos de operación de la bomba:	
Lado a lado .....	35°
Frente al fondo .....	45°
Radiador:	
Área del núcleo .....	0,61 m <sup>2</sup>
Hileras de tubos .....	4
<b>Ventilador</b>	
Diámetro .....	700 mm
Relación .....	Mando hidráulico



### TRANSMISIÓN

<b>Hidrostática doble vía</b>	
Bomba .....	Pistón axial variable
Motor .....	Pistón axial variable
Máxima fuerza de tracción* .....	311 kN (21771 kg.f)
Transmisión .....	Control electrónico de trayectoria recta de una sola hojanca
Filtro de aceite .....	2 micrones, giratorio, reemplazable
<b>Velocidades de desplazamiento*</b>	
Adelante .....	0 – 9,3 km/h
Atrás .....	0 – 9,3 km/h
Frenos de estacionamiento .....	Reforzado, aplicado por resorte, liberado por presión hidráulica
Frenos de dirección .....	Hidrostáticos
Mando final .....	2 engranajes cónicos con reducción para planetario de salida
Relación .....	61,4:1
<b>Refrigeración transmisión</b>	
Tipo .....	Aceite / Aire
Área del núcleo .....	0,31 m <sup>2</sup>



### SISTEMA ELÉCTRICO

Alternador .....	120 A
Baterías (2) .....	12-voltios, bajo mantenimiento CCA 925 @ -18°C



### CABINA Y CONTROLES

Cabina ROPS/FOPS; Asiento con suspensión neumática y ajuste lumbar; Cinturón de seguridad; Reposabrazos ajustables; Apoyos para los pies; Área de almacenamiento de herramientas; Revestimiento superior; Alfombra; Plataforma de inclinación del asiento; Nivel de ruido 78dbA.

#### Luces:

Filtro de aire; Alternador; Indicador de diagnóstico de falla; Temperatura del enfriamiento del motor; Presión de aceite del motor; Filtro hidráulico; Nivel bajo de combustible; Freno de estacionamiento aplicado; Indicador de mantenimiento próximo; Filtro de la transmisión; Presión de carga de la transmisión.

#### Instrumentos:

Tensión batería; Diagnóstico digital horómetro/tacómetro/recordatorio de servicio; Nivel de combustible; Temp. aceite transmisión; Indicador giro transmisión; Temp. agua.

#### Avisos sonoros:

Temperatura del líquido de enfriamiento del motor; Presión de aceite del motor; Bajo nivel de combustible; Presión de carga de la transmisión; Temperatura de la transmisión / hidráulico.



### SISTEMA HIDRÁULICO

Caudal bomba a 2200 RPM .....	160 l/min
	Presión máx. 248 bar (3597 lb/pul <sup>2</sup> )
<b>Cilindro de elevación PAT</b> .....	n° 2
Diámetro interno .....	114,3 mm
Diámetro vástago .....	63,5 mm
Recorrido .....	428 mm
<b>Cilindro de angulación PAT</b> .....	n° 2
Diámetro interno .....	114 mm
Diámetro vástago .....	63,5 mm
Recorrido .....	502,7 mm
<b>Cilindro de inclinación PAT</b> .....	n° 1
Diámetro interno .....	127 mm
Diámetro vástago .....	63,5 mm
Recorrido .....	148,3 mm
<b>Cilindro de elevación Bulldozer</b>	
Diámetro interno .....	82,6 mm
Diámetro vástago .....	50,8 mm
Recorrido .....	1000 mm
<b>Cilindro de inclinación Bulldozer</b>	
Diámetro interno .....	114,3 mm
Diámetro vástago .....	36,5 mm
Recorrido .....	126 mm



### CAPACIDADES

Tanque de combustible .....	322 l
Aceite motor c/filtro .....	16,4 l
Aceite motor s/filtro .....	15,6 l
Sistema enfriamiento motor .....	30,2 l
Depósito hidráulico .....	160 l
Mando final (por lado) .....	14,2 l
Rodillos inferiores - c/u .....	0,275 l
Rueda guía - c/u .....	0,225 l
Rodillos superiores - c/u .....	0,334 l

\* Medido usando zapata de oruga estándar. Aumenta las velocidades de desplazamiento en un 4% y reduce la fuerza de tracción en un 4% con la zapata de oruga ALT opcional.





## ORUGA

Ajuste de tensión ..... Hidráulico  
 Chasis ..... Suspensión oscilante con viga de ecuación  
 y eje pivotante

### Paso eslabón de oruga

Oruga SALT ..... 190 mm  
 Oruga ALT ..... 190 mm  
 Altura zapata oruga ..... 56 mm  
 Diámetro perno ..... 38 mm

### Diámetro del buje

Oruga SALT ..... 65 mm  
 Oruga ALT ..... 86 mm

### Zapatillas oruga por lado

Oruga SALT ..... 45  
 Oruga ALT ..... 45  
 Rodillos inferiores por lado ..... 8  
 Rodillos superiores por lado ..... 2  
 Diámetro riel rodillo oruga ..... 171,5 mm

### Oruga sobre el suelo

Área zapata  
 559 mm ..... 34093 cm<sup>2</sup>  
 610 mm ..... 37204 cm<sup>2</sup>  
 711 mm ..... 49524 cm<sup>2</sup>  
 812 mm ..... 37204 cm<sup>2</sup>  
 864 mm ..... 52695 cm<sup>2</sup>



## HOJA

Paso de hoja variable - ajustable ..... 55+/- 5°  
 Velocidad de elevación – por segundo ..... 483 mm  
 Borde de corte ..... Reversible, reemplazable  
 Ancho ..... 200 mm  
 Espesor ..... 20 mm



## RIPPER

Penetración máx ..... 570 mm  
 Ancho ..... 1953 mm  
 Ancho de corte ..... 1889 mm  
 Batalla ..... 592 mm  
 Número máx. de dientes ..... 3  
 Espaciamiento entre dientes  
 c/3 dientes ..... 944 mm  
 Cilindro hidráulico ..... Doble acción  
 Diámetro ..... 155 mm  
 Recorrido ..... 596 mm  
 Vástago ..... 69 mm

## PESO DE OPERACIÓN

Los pesos operacionales incluyen cabina, tanques de combustible e hidráulico llenos, operador de 77 kg, zapata SALT, gancho de remolque delantero, enganche de recuperación trasero, guías de oruga, alarma de marcha atrás, bocina, luces, zapata de la oruga, Chasis "C" y ancho de hoja según observado.

	Peso (kg)
Material rodante XLT	17123 kg PAT 18030 kg Semi-U
Material rodante WT	17531 kg PAT
Material rodante LGP	17940 kg PAT

PESOS ADICIONALES	Peso (kg)
Barra de tracción	66
Ripper (3 dietes)	1355
Guincho	23

ZAPATA ALT - POR ORUGA	Peso (kg)
22" (559 mm)	1510
24" (610 mm)	1580
28" (711 mm)	1711
32" (819 mm)	1801
34" (864 mm)	1913
Protección central contra piedras	259
Protección florestal	63

## OPCIONES DE ORUGA Y ZAPATA

ORUGA EXTRA LARGA - XLT	
559 mm	Garras cerradas y SALT
559 mm	Garras abiertas y ALT
610 mm	Garras cerradas y SALT
610 mm	Garras abiertas y ALT

ORUGA ANCHA y BAJA PRESION SOBRE EL SUELO - WT y LGP	
711 mm	Garras cerradas y SALT
711 mm	Garras abiertas y ALT
819 mm	Garras cerradas y SALT
819 mm	Garras abiertas y ALT
864 mm	Garras cerradas y SALT
864 mm	Garras abiertas y ALT

# D150C

## DIMENSIONES

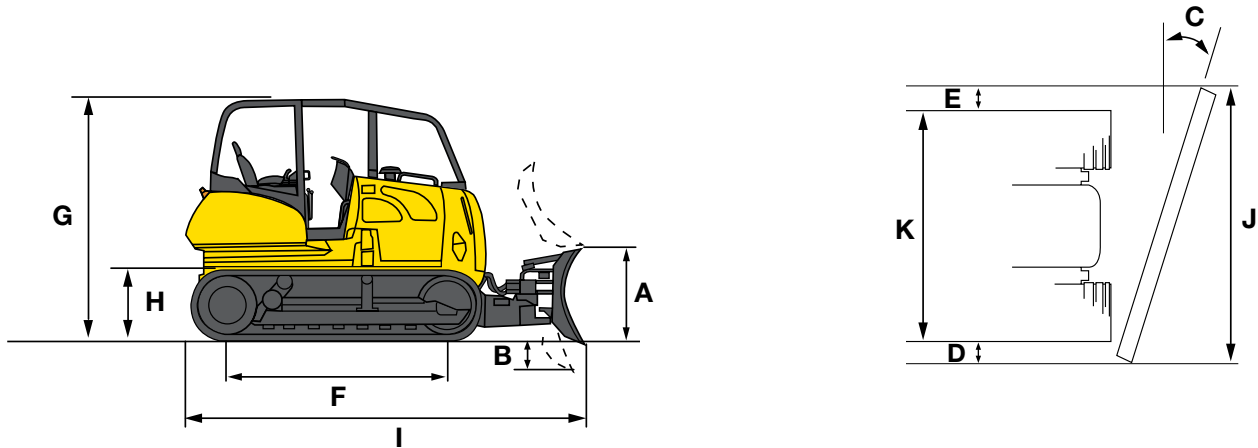

Los diseños de línea son apenas para fines ilustrativos y pueden no ser una representación exacta del equipamiento.

DIMENSIONES DE LA HOJA		BULL DOZER SEMI-U	RECTA PAT	RECTA PAT	PLEGABLE PAT
Capacidad de la hoja SAE J1265	m <sup>3</sup>	4,84	3,15	3,15	3,15
Material rodante disponible		XLT	XLT	WT-LGP	WT - LGP
<b>J</b> Ancho de hoja	mm	3322	3302	3974	3974
Ancho de la hoja en posición de transporte	mm	3322	3000	3608	2887
<b>A</b> Altura de la hoja	mm	1319	1180	1000	1000
Inclinación máx.	mm	+/- 420	+/- 450	+/- 550	+/- 550
Paso máx.	°	+/- 5	+/- 5	+/- 5	+/- 5
<b>C</b> Ángulo máx.	°	-	+/- 28	+/- 28	+/- 28
<b>B</b> Profundidad de excavación	mm	596	539	590	590
Elevación máx. de la hoja por encima del suelo	mm	1133	1130	1130	1130
<b>D</b> Alcance	mm	468	457	558	584
<b>E</b> Alcance de corte	mm	468	53	154	80

MODELO DE MÁQUINA		XLT (de EXTRA LONGTRACK)	WT (de WIDE TRACK)	LGP (de LOW GROUND PRESSURE)
<b>ORUGAS</b>				
Trochas	mm	1930	2180	2180
Ancho máx. de la zapata	mm	610	711	864
<b>F</b> Oruga sobre el suelo	mm	3050	3050	3050
Área de la oruga sobre el suelo	m <sup>2</sup>	3,72	4.30	5.26
Presión sobre el suelo	kg/cm <sup>2</sup>	0,42 *	0.38 **	0.31 ***
<b>DIMENSIONES</b>				
<b>G</b> Altura hasta el tope de la cabina	mm	2948	2948	2948
<b>H</b> Batalla	mm	321	321	321
<b>I</b> Largo				
- Hoja recta con barra de tracción	mm	5678 PAT - 5928 Semi-U	5678	5678
- Hoja recta con ripper	mm	6670 PAT - 6920 - Semi-U	6670	6670
Ancho				
- Hoja recta	mm	3302 PAT - 3426 Semi-U	3974 PAT	3974 PAT
<b>J</b> Hoja en ángulo	mm	3000 PAT	3608 PAT 2887 PAT Foldable	3608 PAT 2887 PAT Foldable
<b>K</b> Sobre la oruga	mm	2489 con zapatas 559	2895 with 711 shoes	3044 with 864 shoes

\* con zapatas de 610 mm y hoja PAT

\*\* con zapatas de 711 mm y hoja PAT

\*\*\* con zapatas de 864 mm y hoja PAT

NOTA: La medida de batalla y las dimensiones de altura en general son con las garras completamente hundidas. Adicionar 52,5 mm si la unidad está en suelo firme.



# D180C

## ESPECIFICACIONES



### MOTOR

Modelo	FPT motor F4HFA613H
	Compatible con Tier 2 (etapa II de las normativas de la UE)
Cilindros	6
Cilindrada	6,7 L
Inyección de combustible	Directa common rail
Filtro de combustible	giratorio c/ colador en línea
Admisión de aire	Cross-flow (flujo cruzado)
Refrigeración	Líquido
VRotaciones del motor	RPM
Alta - sin carga	2200 +/- 50
Nominal - plena carga	2000
Ralentí	800 +/- 25
Potencia SAE J1349:	
Neta	214 hp - 160 kW @ 2000 rpm
Bruta	232 hp - 173 kW @ 1800 rpm

#### Lubricación del motor

Bomba Radiador de placa sumergida c/ boquillas presurizadas bajo el pistón

Variación de los ángulos de operación de la bomba:

Lado a lado 35°

Frente y atrás 45°

Radiador:

Área de la colmena 0,61 m<sup>2</sup>

Hileras de tubos 4

#### Ventilador

Diámetro 700 mm

Accionamiento hidráulico



### TRANSMISSION

#### Hidrostático doble vía

Bomba - Pistón axial variable

Motor Pistón axial curvo variable

Máxima fuerza de tracción\* 372 kN

Transmisión Control por hojanca sencilla monitoreo electrónico de línea recta.

Filtro de aceite 2 micrones, rotativo, reemplazable

#### Velocidades de desplazamiento\*

Frente 0 - 9,3 km/h

Atrás 0 - 9,3 km/h

Frenos de estacionamiento Reforzado, aplicado por resorte, liberado por presión hidráulica

Frenos de dirección Hidrostático

TReductor final 2 engranajes helicoidales con reducción para salida planetaria

Relación 48,75:1

#### Refrigeración de la transmisión

Tipo Aceite-aire

Área de la colmena 0,31 m<sup>2</sup>



### SISTEMA ELÉCTRICO

Alternador 120 A

Baterías (2) 12-voltios, bajo mantenimiento  
1200 A para puesta en marcha en frío @ -18°C



### CAB AND CONTROLS

Cabina ROPS/FOPS; Asiento con suspensión neumática y ajuste lumbar;

Cinturón de seguridad; Reposabrazos ajustables; Apoyos para los pies;

Área de almacenamiento de herramientas; Revestimiento superior;

Alfombra; Plataforma de inclinación del asiento; Nivel de ruido 78dbA.

#### Luces de aviso:

Filtro de aire; Alternador; Indicador de diagnóstico de falla; Temperatura del enfriamiento del motor; Presión de aceite del motor; Filtro hidráulico; Nivel bajo de combustible; Freno de estacionamiento aplicado; Indicador de mantenimiento próximo; Filtro de la transmisión; Presión de carga de la transmisión.

#### Medidores:

Tensión de la batería; Horómetro/tacómetro/diagnóstico/ indicador de mantenimiento; Nivel de combustible; Temperatura del aceite de la transmisión; Indicador de velocidad de la transmisión; Temperatura del agua

#### Alarmas sonoras:

Temperatura del líquido de enfriamiento del motor; Presión de aceite del motor; Bajo nivel de combustible; Presión de carga de la transmisión; Temperatura de la transmisión / hidráulico



### SISTEMA HIDRÁULICO

Caudal de la bomba @ 2200 RPM 160 l/min

Presión máx 248 bar

**Cilindro de elevación PAT** n° 2

Diámetro interno 114,3 mm

Diámetro del vástago 63,5 mm

Recorrido 428 mm

**Cilindro de angulación PAT** n° 2

Diámetro interno 114 mm

Diámetro del vástago 63,5 mm

Recorrido 502,7 mm

**Cilindro de inclinación PAT** n° 1

Diámetro interno 127 mm

Diámetro del vástago 63,5 mm

Recorrido 148,3 mm

**Cilindro de elevación Bulldozer**

Diámetro interno 82,6 mm

Diámetro del vástago 50,8 mm

Recorrido 1000 mm

**Cilindro de inclinación Bulldozer**

Diámetro interno 114,3 mm

Diámetro del vástago 36,5 mm

Recorrido 126 mm



### CAPACIDADES

Tanque de combustible 405 l

Aceite del motor con filtro 16,4 l

Aceite del motor sin filtro 15,6 l

Sistema de enfriamiento del motor 30,2 l

Depósito hidráulico 210 l

Mando final - por lado 25 l

Rodillos inferiores - cada uno 0,275 l

Rueda guía - cada una 0,225 l

Rodillos superiores - cada uno 0,334 l



### ORUGA

Ajuste de tensión Hidráulico

Chasis Suspensión oscilante con viga de equalización y eje pivotante

#### Paso del eslabón de la oruga

Oruga SALT 203 mm

Oruga ALT 203 mm

Altura de la zapata de la oruga 71,5 mm

Diámetro del pasador 44 mm

\* Medido usando zapata de oruga estándar. Aumenta las velocidades de desplazamiento en 4% y reduce el empuje de la barra de tracción en 4% con la zapata de oruga ALT opcional.

### Diámetro del buje

Oruga SALT .....	72 mm
Oruga ALT .....	93 mm

### Zapatas de oruga por lado

Oruga SALT/ALT .....	40 LT
	45 XLT /WT/LGP

### Rodillos de oruga por lado

LT .....	7
XLT /WT-LGP.....	8
Rodillos superiores por lado.....	2
Diámetro del riel del rodillo de la oruga .....	187,5 mm

### Oruga sobre el suelo

Área de la zapata	
610 mm .....	32269 cm <sup>2</sup> LT
	39979 cm <sup>2</sup> XLT
711 mm .....	45599 cm <sup>2</sup> WT
762 mm .....	49941 cm <sup>2</sup> WT
914 mm .....	59904 cm <sup>2</sup> LGP



### HOJA

Paso de la hoja - ajustable .....	55° +/- 5°
Velocidad de elevación – por segundo .....	483 mm
Borde de corte .....	Reversible y reemplazable
Ancho .....	200 mm
Espesor.....	20 mm



### RIPPER

Penetración máx.....	570 mm
Ancho.....	1953 mm
Ancho de corte .....	1889 mm
Batalla .....	592 mm
Número máx. de dientes.....	3
Espaciamiento entre dientes	
c/3 dientes.....	944 mm
Cilindro hidráulico .....	Doble acción
Diámetro .....	155 mm
Recorrido .....	596 mm
Vástago .....	69 mm

## PESOS OPERACIONALES

Los pesos operacionales incluyen cabina, tanques de combustible e hidráulico llenos, operador de 77 kg, zapata SAL, gancho de remolque delantero, enganche de recuperación trasero, guías de oruga, alarma de marcha atrás, bocina, luces, zapata de la oruga, Chasis "C" y ancho de hoja según observado.

Peso (kg)	
Material rodante LT	20213 kg PAT 20206 kg Semi-U
Material rodante XLT	20599 kg PAT 20592 kg Semi-U
Material rodante WT	21269 kg PAT 21971 kg PAT plegable 21431 kg Recta
Material rodante LGP	22115 kg PAT 22790 kg PAT plegable 22123 kg Recta

PESOS ADICIONALES	Peso (kg)
Barra de tracción	66
Ripper (3 dientes)	1355
Guincho	23

ZAPATA ALT - POR ORUGA	Peso (kg)
24" (610 mm)	1591
28" (711 mm)	1964
30" (762 mm)	2051
36" (914 mm)	2314
Protección central contra piedras LT	221
XLT/WT/LGP	306
Protección florestal	63

## OPCIONES DE ORUGA Y ZAPATA

LT (ORUGAS LARGAS)	
610 mm	Garras cerradas y SALT
610 mm	Garras abiertas y ALT

XLT (ORUGAS EXTRA LARGAS)	
610 mm	Garras cerradas y SALT
610 mm	Garras abiertas y ALT

WT (ANCHO DE ORUGAS)	
711 mm	Garras cerradas y SALT
711 mm	Garras abiertas y ALT
762 mm	Garras cerradas y SALT
762 mm	Garras abiertas y ALT
914 mm	Garras cerradas y SALT
914 mm	Garras abiertas y ALT

# D 180C

## DIMENSIONES

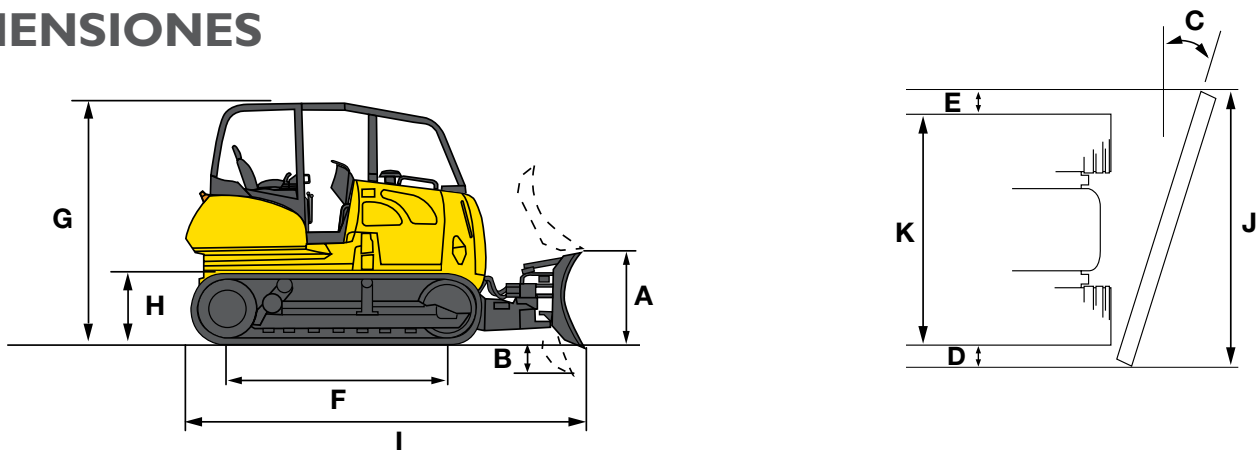

Los diseños de línea son apenas para fines ilustrativos y pueden no ser una representación exacta del equipamiento.

DIMENSIONES DE LA LÁMINA		BULL DOZER RECTA	BULL DOZER RECTA	BULL DOZER SEMI-U	RECTA PAT	RECTA PAT	PLEGABLE PAT
Capacidad de la hoja SAE J1265	m <sup>3</sup>	3,54	3.70	5.58	4.82	5.43	5.43
Material rodante disponible		LT -XLT	WT - LGP	LT-XLT	LT-XLT	WT-LGP	WT - LGP
<b>J</b> Ancho de la hoja	mm	3334	3901	3426	3606	4064	4064
Ancho de la hoja en posición de transp.	mm	3334	3901	3426	3287	3690	3023
<b>A</b> Altura de la hoja	mm	1128	1110	1420	1310	1318	1318
Inclinación máx.	mm	+/-422	+/-450	+/- 411	+/- 450	+/- 550	+/- 550
Paso máx.	°	+/- 5	+/- 5	+/- 5	+/- 5	+/- 5	+/- 5
<b>C</b> Ángulo máx.	°	-	-	-	+/- 28	+/- 28	+/- 28
<b>B</b> Profundidad de excavación	mm	545	539	583	590	590	590
Elevación de la hoja por encima del suelo	mm	1169	1165	1244	1130	1130	1130
<b>D</b> Alcance de la pieza fundida	mm	393	363	438	582	472	548
<b>E</b> Alcance de corte	mm	393	363	438	154	43	119

MODELO DE LA MÁQUINA	LT (de LONGTRACK)	XLT (de EXTRA LONG TRACK)	WT (de WIDETRACK)	LGP (de LOW GROUND PRESSURE)	
<b>ORUGAS</b>					
Trochas	m	1940 mm	1940 mm	2260 mm	2260 mm
Ancho máx. de la zapata	mm	610 mm	711 mm	762 mm	914 mm
<b>F</b> Oruga sobre el suelo	m	2645 mm	3277 mm	3277 mm	3277 mm
Área de la oruga sobre el suelo	m <sup>2</sup>	3,22 m <sup>2</sup>	4.65 m <sup>2</sup>	4.99 m <sup>2</sup>	5.99 m <sup>2</sup>
Presión sobre el suelo	kg/cm <sup>2</sup>	0,62 kg/cm <sup>2</sup> *	0.44 kg/cm <sup>2</sup> **	0.42 kg/cm <sup>2</sup> ***	0.36 kg/cm <sup>2</sup> ****
<b>DIMENSIONES</b>					
<b>G</b> Altura hasta el tope de la cabina	mm	3103 mm	3103 mm	3103 mm	3103 mm
<b>H</b> Batalla	mm	325 mm	325 mm	325 mm	325 mm
<b>I</b> Largo					
- Hoja recta con barra de tracción	mm	5491 mm PAT 5387 mm Reta / Semi-U	5902 mm PAT 5387 mm Reta / Semi-U	5902 mm PAT 5894 mm Reta	5902 mm PAT 5894 mm Reta
- Hoja recta con ripper	mm	6974 mm PAT 6869 mm Reta / Semi-U	7383 mm PAT 6869 Reta / Semi-U	7383 mm PAT 6982 mm Reta	7383 mm PAT 6982 mm Reta
Ancho					
- Hoja recta	mm	3606 mm PAT 3334 mm Reta 3426 mm Semi-U	3606 mm PAT 3334 mm Reta 3426 mm Semi-U	4064 mm PAT / PAT plegable 3901 mm Reta	4064 mm PAT / PAT plegable 3901 mm Reta
<b>J</b> Hoja en ángulo	mm	3287 mm PAT	3287 mm PAT	3690 mm PAT 3023 mm PAT plegable	3690 mm PAT 3023 mm PAT plegable
<b>K</b> Sobre la oruga	mm	2550 mm con zapatas 610 mm	2550 mm con zapatas 610 mm	3022 con zapatas 762 mm	3174 con zapatas 914 mm

\* con zapatas 610 mm y hoja PAT

\*\* con zapatas 711 mm y hoja PAT

\*\*\* con zapatas 762 mm y hoja PAT

\*\*\*\* con zapatas 914 mm y hoja PAT

NOTA: La medida de batalla y las dimensiones de altura en general son con las garras completamente hundidas. Adicionar 52,5 mm si la unidad está en suelo firme.

# EQUIPAMIENTO ESTÁNDAR

- Motor FPT
- Tier 2 certificado
- Enfriamiento del aceite del motor integrado
- Filtro de combustible
- Filtro de admisión sellado con 2 elementos radiales
- Alternador 120 A
- 2 baterías x 12V
- Paneles laterales del motor
- Doble vía infinitamente variable, hojanca sencilla
- Transmisión hidrostática, monitoreo electrónico de línea recta y contra-rotación
- Control de la relación Frente/Atrás
- 3 sensibilidades preestablecidas de dirección
- 3 sensibilidades de inversión
- 3 sensibilidades de hoja
- Modo de oscilación de la hoja
- Modo de terminación fina
- Mando final triple: engranaje helicoidal/planetaria
- Desacelerador con retraso de accionamiento hidrostático
- Oruga, rodillos portadores y poleas intermedias lubricados en forma permanente
- Freno de estacionamiento automático, aplicado por resorte
- Reguladores hidráulicos de la oruga
- Orugas selladas lubricadas
- Oruga, rodillos y rueda guía permanentemente lubricados
- Protector del regulador de la oruga
- Guías de la oruga - delantera y trasera
- Paso variable de 50 a 60°, con herramienta de ajuste integral
- Control electro-hidráulico con hojanca sencilla para elevación, angulación e inclinación de la hoja
- Dispositivo "ecustático" para la versión "bulldozer"
- Cabina: con calefacción, A/C, desempañador, limpiaparabrisas y luces
- Cinturón de seguridad - 76 mm
- Espejo interior
- Alarma de marcha atrás
- Bocina
- Luces: 2 delanteras, 1 trasera
- Interruptor general
- Espejo
- Protección de la transmisión trasera

# OPCIONES

- Ripper - 5 posiciones con 3 dientes
- Gancho de remolque trasero
- Barra de tracción
- Rejilla trasera de la cabina
- Rejilla escoba del radiador
- 4 Válvulas hidráulicas de carrete para instalación de ripper en el campo
- 3 Válvulas hidráulicas de carrete para instalación de ripper en el campo
- 3 Válvulas hidráulicas de carrete con tapones
- Rejilla de protección lateral trasera de la cabina
- Protección central contra piedras
- Protección florestal
- PAT 3,04 m (DI25C)
- PAT 3,35 m (DI25C)
- PAT 3,30 m (DI50C XLT)
- PAT 3,97 m (DI50C WT-LGP)
- Plegable PAT 3,97 m (DI50C WT-LGP)
- PAT 3,60 m (DI80C LT-XLT)
- PAT 4,06 m (DI80C WT-LGP)
- Plegable PAT 4,06 m (DI80C WT-LGP)
- Recta 3,33 m (DI80C LT-XLT)
- Recta 3,90 m (DI80C WT-LGP)
- Semi-U 3,42 m (DI80C)
- Semi-U 3,32 m (DI50C)
- Dreno ambiental
- Oruga larga vida
- Calefacción del aire de admisión
- Luces de trabajo adicionales
- Gancho de remolque delantero
- Contrapeso delantero (DI25C only)
- Orientación de hoja - Trimble
- Orientación de hoja - Leica
- Orientación de hoja - Topcon
- Espejo retrovisor
- Herramienta Telemática de Control de Flota
- Limpiador trasero para cabina
- Radio

## EL SERVICIO DE POSVENTA DE LA RED AUTORIZADA NEW HOLLAND. GARANTÍA DE ALTO DESEMPEÑO Y PRODUCTIVIDAD.

La Red Autorizada New Holland ofrece servicios especializados, profesionales rigurosamente entrenados por la fábrica y piezas genuinas con garantía de calidad y procedencia, además de soporte total en la compra de su equipo y facilidad en la financiación.

El servicio de posventa New Holland está a su disposición para orientarlo y presentar las mejores opciones en la contratación de servicios autorizados y en la adquisición de piezas. Con él, usted garantiza el alto desempeño y el mejor rendimiento de su máquina, con toda seguridad y con el menor costo/beneficio.

Para tener total acceso a la productividad y a la alta tecnología que solo New Holland ofrece, cuente con el servicio de posventa de la Red Autorizada New Holland.



Las dimensiones, pesos y capacidades mostradas en este folleto, así como cualquier conversión usada, son siempre aproximadas y están sujetas a variaciones consideradas normales dentro de las tolerancias de fabricación. Es política de New Holland el perfeccionamiento continuo de sus productos, reservándose el derecho de modificar las especificaciones y materiales o introducir mejoras en cualquier momento, sin previo aviso u obligación de ninguna especie. Las ilustraciones no muestran necesariamente el producto en las condiciones estándar.

NC-D1C-E02 - 4/2017

**Fábrica:**

Contagem - Minas Gerais - Brasil  
Av. General David Sarnoff, 2.237  
Inconfidentes - CEP 32210-900  
Teléfono: 31 2104-3111

**Oficina Comercial:**

Nova Lima - Minas Gerais - Brasil  
Rua Senador Milton Campos, 175 / 4º andar  
Vila da Serra - CEP 34000-000  
Teléfonos: 31 2123-4902 / 31 2123-4904

**Oficina Comercial:**

**Weston - Florida - 33331 - USA**  
3265 Meridian Parkway, Suite 124  
Teléfonos: (954) 659-2990  
(954) 659 - 2774 (FAX)

COMUNICACIONES AMERICA LATINA ©



EN SU CONCESIONARIO:

[www.newholland.com](http://www.newholland.com)

